

【】現代の民主政治

【】民主主義と政治

[要点：民主主義と政治]

対立や争いを解消するために決まりをつくり、解決に導くことを政治という。今日多くの国では、国民主権にもとづいた民主主義の政治が行われている。ただ、すべての国民が直接政治に参加する直接民主制は困難であるので、国民の選んだ代表者による間接民主制(議会制民主主義)が行われる。民主政治では、全員の意見が一致しない場合には多数決の方法がとられるが、その場合、少数意見も尊重しなければならない。リンカンの「人民の、人民による、人民のための政治」という言葉は民主主義の原理を端的に表現している。

※出題頻度「直接民主制○」「間接民主制(議会制民主主義)◎」「多数決○」

「少数意見の尊重○」

[問題 1]

次の文章中の①～⑤に適語を入れよ。

対立や争いを解消するために決まりをつくり、解決に導くことを政治という。今日多くの国では、国民主権にもとづいた民主主義の政治が行われている。ただ、すべての国民が直接政治に参加する( ① )制は困難であるので、国民の選んだ代表者による( ② )制(議会制民主主義)が行われる。民主政治では、全員の意見が一致しない場合には( ③ )の方法がとられるが、その場合、( ④ )意見も尊重しなければならない。( ⑤ )の「人民の、人民による、人民のための政治」という言葉は民主主義の原理を端的に表現している。

[解答欄]

①	②	③	④
⑤			

[問題 2]

次の各問いに答えよ。

- (1) 対立や争いを解消するために決まりをつくり，解決に導くことを何というか。
- (2) (1)において，みんなで話し合い，決定を行うことを何主義というか。
- (3) (2)について，次の①，②のやり方を何というか。
- ① 国民全体が直接話し合いに参加するやり方。
- ② 代表者を選挙で選び，代表者が議会で話し合って決めるやり方。
- (4) 全員の意見が一致しない場合には，多数の意見を採用することが一般的である。この原理を何というか。
- (5) (4)の場合には( )意見も尊重しなければならない。
- (6) 「人民の，人民による，人民のための政治」を行うべきだと演説したアメリカ合衆国16代大統領の名前を書け。

[解答欄]

(1)	(2)	(3)①	②
(4)	(5)	(6)	

## 【】 選挙

[要点：選挙の基本原則]

現在の選挙の原則は、1)一定の年齢に達していれば、誰にでも選挙権が与えられる普通選挙、2)1人につき、1票の投票権を持つ平等選挙、3)無記名で投票を行う秘密選挙、4)議員を直接選挙する直接選挙の4つである。

明治時代に帝国議会が開設されたときの衆議院議員の選挙権は、直接国税15円以上を納める25歳以上の男子に限られており、総人口のわずか1.1%にすぎなかった。1925年に普通選挙法が成立し、25歳以上のすべての男子に選挙権が与えられた。第二次世界大戦後、日本国憲法の成立によって、20歳以上のすべての男女に選挙権が与えられた。2015年に公職選挙法が改正されて、選挙権は、18歳以上に引き下げられた。

※出題頻度「普通選挙○」「18歳以上△」「平等選挙○」「秘密選挙○」「直接選挙○」

### [問題 3]

次の文章中の①～⑧に適語を入れよ。

現在の選挙の原則は、1)一定の年齢に達していれば、誰にでも選挙権が与えられる( ① )選挙、2)1人につき、1票の投票権を持つ( ② )選挙、3)無記名で投票を行う( ③ )選挙、4)議員を直接選挙する( ④ )選挙の4つである。

明治時代に帝国議会が開設されたときの衆議院議員の選挙権は、直接国税( ⑤ )円以上を納める( ⑥ )歳以上の男子に限られており、総人口のわずか1.1%にすぎなかった。1925年に普通選挙法が成立し、(⑥)歳以上のすべての男子に選挙権が与えられた。第二次世界大戦後、日本国憲法の成立によって、20歳以上のすべての( ⑦ )に選挙権が与えられた。2015年に公職選挙法が改正されて、選挙権は、( ⑧ )歳以上に引き下げられた。

[解答欄]

①	②	③	④
⑤	⑥	⑦	⑧

### [問題 4]

次の選挙の原則をそれぞれ何というか。

- ① 一定の年齢に達していれば、誰にでも選挙権が与えられる。
- ② 一人につき、一票の投票権を持つ。
- ③ 無記名で投票を行う。
- ④ 議員を直接選挙する。

[解答欄]

①	②	③	④
---	---	---	---

[問題 5]

次の各問いに答えよ。

- (1) わが国で1889年に行われた選挙は、制限選挙とよばれるものであった。どのような人が選挙権を持っていたか。その条件をすべて答えよ。
- (2) 大正時代の1925年に普通選挙法が成立したが、どのような人が選挙権をもつことになったか。
- (3) わが国で初めて婦人参政権が認められたのは何年のことか。
- (4) 普通選挙とは、どのようなことを指すか。説明せよ。
- (5) 2015年に公職選挙法が改正されて、選挙権は、何歳以上に引き下げられたか。

[解答欄]

(1)	(2)
(3)	(4)
(5)	

[要点：日本の選挙制度]

1選挙区から1名を選ぶのが小選挙区制<sup>しょうせんきょくせい</sup>で、選挙費用が少なくすむ反面、死票<sup>しひょう</sup>(議席を獲得できなかった政党や候補者に投じられた票)が多くなり、少数意見を反映しにくいという問題がある。小選挙区制は大政党に有利で、政局が安定しやすい。比例代表制は政党名を書いて投票し、得票率に応じて各政党に議席を配分<sup>こうほしや</sup>する。支持する候補者に投票できないという問題点がある。比例代表制では多党制になりやすい。

衆議院の選挙区は小選挙区比例代表並立制<sup>へいりつ</sup>で、参議院の選挙区は都道府県単位の選挙区制と比例代表制である。

※出題頻度 「小選挙区制○」「死票が多い○」「大政党に有利で、政局が安定○」

「比例代表制○」「多党化○」「小選挙区比例代表並立制○」

[問題 6]

次の文章中の①～⑥に適語を入れよ(または、( )内より適語を選べ)。

1選挙区から1名を選ぶのが( ① )制で、選挙費用が少なくすむ反面、( ② )(議席を獲得できなかった政党や候補者に投じられた票)が多くなり、少数意見を反映しにくいという問題がある。(①)制は大政党に有利で、政局が安定③(しやすい／しにくい)。( ④ )制は政党名を書いて投票し、得票率に応じて各政党に議席を配分する。支持する候補者に投票できないという問題点がある。比例代表制では( ⑤ )制になりやすい。

衆議院の選挙区は( ⑥ )制で、参議院の選挙区は都道府県単位の選挙区制と(④)制である。

[解答欄]

①	②	③	④
⑤	⑥		

[問題7]

次の各問いに答えよ。

- (1) 1つの選挙区から、1人の代表を選出する選挙制度を何というか。
- (2) 政党名を書いて投票し、得票率に応じて各政党に議席を配分する選挙制度を何というか。
- (3) 現在、衆議院議員選挙でとられている選挙制度を何というか。
- (4) 参議院議員の選挙区はどうなっているか。
- (5) 現在の日本の選挙制度を規定している法律の名前を答えよ。

[解答欄]

(1)	(2)	(3)
(4)	(5)	

[問題8]

次の各問いに答えよ。

- (1) 小選挙区制の選挙では投票用紙に候補者の名前を書くが、比例代表制では投票用紙に何を書くか。
- (2) 比例代表制とはどのような制度か。「政党」「議席」の2つの語句を使って説明せよ。
- (3) 次の①～⑤のような特徴があるのは、それぞれ、小選挙区制、比例代表制のどちらか。
  - ① 死票が出て有権者の意志が反映されにくい。
  - ② 多党制が生まれやすく、連立政権がつくられることが多い。
  - ③ 単独政権が成立しやすい。
  - ④ 支持する候補者に投票できない
  - ⑤ 小さな政党の候補者が、選出されにくくなる。

[解答欄]

(1)	(2)		
(3)①	②	③	④
⑤			

[当選者数の計算]

[問題 9]

右の図を見て、次の各問いに答えよ。

- (1) 図の選挙が小選挙区制として、①、②の各問いに答えよ。
  - ① 当選者となる条件を簡単に書け。
  - ② A党とD党の当選者は、合計でそれぞれ何人か。
- (2) 図の選挙でA党とD党の全選挙区の合計の得票数はそれぞれ何票か。
- (3) 図の8つの選挙区すべてあわせて比例代表制で当選者を8人出す場合、A党、B党、C党、D党の当選者はそれぞれ何人か。

A,B,C,Dの政党から8つの選挙区に1人ずつ立候補した。選挙の結果の得票数は次の通りである。

1区	a a a a a a	b b	c	d
2区	a a a a	b b b b b	c	d
3区	a a a a a a	b	c c	d
4区	a a a	b	c c c c	d d
5区	a a a a a a	b b		d
6区	a a a	b b b b	c	d
7区	a a a a a a	b b b b	c	d
8区	a a a a a a	b		d d

aはA党, bはB党, cはC党, dはD党への投票

全選挙区の各党の得票数

A党	B党	C党	D党
	20	10	

[解答欄]

(1)①			
②A党：	D党：	(2)A党：	D党：
(3)A党：	B党：	C党：	D党：

[要点：選挙の課題]

今日の選挙の課題として、棄権が増え投票率が低下していることがあげられる。これに対し、前もって投票できる期日前投票や投票時間の延長が行われている。

もう1つの課題は、人口の都市への集中によって都市部の人口が増大し、農村部の人口が減少したために生じた1票の格差の問題である。法の下の平等に反するということで、何度か訴訟がおこされ、最高裁判所も3倍を越すような格差は違憲であるとの判決を下している。

※出題頻度「期日前投票○」「1票の格差○」

[問題 10]

次の文章中の①～③に適語を入れよ。

今日の選挙の課題として、棄権が増え( ① )率が低下していることがあげられる。これに対し、前もって投票できる( ② )投票や投票時間の延長が行われている。もう1つの課題は、人口の都市への集中によって都市部の人口が増大し、農村部の人口が減少したために生じた( ③ )の問題である。法の下での平等に反するというので、何度か訴訟がおこされ、最高裁判所も3倍を越すような格差は違憲であるとの判決を下している。

[解答欄]

①	②	③
---	---	---

[問題 11]

次の各問いに答えよ。

(1) 資料は、4都県の参議院議員1人あたりの有権者数である。このうち一票の価値が最も高い都県名を書け。

(2) 一票の価値の格差が大きいことが、憲法問題として争われる理由を簡潔に書け。

(3) 選挙区における1票の格差のほかにも、( )の低下が民主政治への危険信号であると心配されている。

(4) 最近、投票しやすくする様々な制度上の工夫も行われている。具体的にどのようなことがあるか、2つあげよ。

(万人) 参議院議員(選挙区制)1人当たりの有権者数

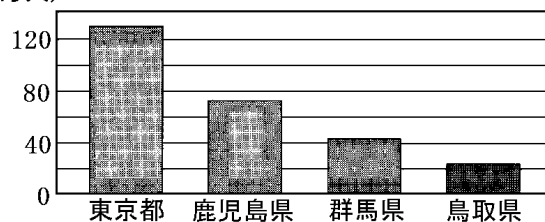

[解答欄]

(1)	(2)
(3)	(4)

## 【】 政党・世論

[要点：政党と政治]

一般に、衆議院議員選挙で第一党となった政党の党首が、国会で内閣総理大臣に指名され、内閣を組織することが多い。内閣を組織する政党を与党という。1つの政党だけでは国会の過半数に達しない場合には、他の政党と結んで連立政権を組むことが多い。現在は、自由民主党(自民党)と公明党の連立政権である。与党以外の政党を野党という。野党は、与党や政府の行う政策を批判・監視する役割をはたす。各政党は選挙前に政権を担当したときに実施する政策などを示した政権公約を発表する。

※出題頻度「政党○」「与党◎」「連立政権◎」「現在の与党は自由民主党と公明党○」  
「野党○」「政権公約◎」

### [問題 12]

次の文章中の①～⑤に適語を入れよ。

一般に、衆議院議員選挙で第一党となった政党の党首が、国会で内閣総理大臣に指名され、内閣を組織することが多い。内閣を組織する政党を( ① )という。1つの政党だけでは国会の過半数に達しない場合には、他の政党と結んで( ② )政権を組むことが多い。現在は、自由民主党(自民党)と( ③ )党の(②)政権である。(①)以外の政党を( ④ )という。(④)は、(①)や政府の行う政策を批判・監視する役割をはたす。各政党は選挙前に政権を担当したときに実施する政策などを示した( ⑤ )公約を発表する。

[解答欄]

①	②	③	④
⑤			



[問題13]

次の各問いに答えよ。

- (1) 政権を担当している政党を何というか。
- (2) 現在の(1)をすべてあげよ。
- (3) 政権に参加せずに、政権を批判する立場にある政党を何というか。
- (4) 政権を担当する政党が複数であるときの政権を何というか。
- (5) (4)は、どのような場合にとられるか。
- (6) 各政党は選挙前に政権を担当したときに実施する政策などを示したものを発表する。これを何というか。漢字4字で答えよ。

[解答欄]

(1)	(2)	(3)
(4)	(5)	
(6)		

[要点：マスメディアと世論]

政治や社会の問題についての国民の意見を世論という。新聞やテレビなどマスメディアは世論の形成に大きな役割をはたしている。しかし、マスメディアの報道をうのみにすることには問題がある。マスメディアから発信される情報をさまざまな角度から批判的に読み取る力をメディアリテラシーという。

※出題頻度「世論○」「マスメディア○」「メディアリテラシー○」

[問題14]

次の文章中の①～③に適語を入れよ。

政治や社会の問題についての国民の意見を( ① )という。新聞やテレビなど( ② )は(①)の形成に大きな役割をはたしている。しかし、(②)の報道をうのみにすることには問題がある。(②)から発信される情報をさまざまな角度から批判的に読み取る力を( ③ )という。

[解答欄]

①	②	③
---	---	---

[問題15]

次の各問いに答えよ。

- (1) 政治や社会の問題について、多数をしめる国民の意見を何というか。
- (2) (1)の形成に大きな役割をはたしている新聞、テレビ、ラジオ、週刊誌などをまとめて何というか。
- (3) 国民の意見を明らかにする調査を何というか。
- (4) (2)からの情報をうのみにせず、批判的に読み取る力を何というか。

[解答欄]

(1)	(2)	(3)
(4)		

【】 国会

【】 国会の地位

[要点：国会の地位]

憲法は 41 条で、「国会は、<sup>こっけん</sup>国権の<sup>さいこうきかん</sup>最高機関であって、<sup>ゆいいつ</sup>国の唯一の立法機関である」と定めている。国会が国権の最高機関とされるのは、国会が、主権者である国民が直接選んだ国会議員によって構成されるからである。

※出題頻度「国権の最高機関◎」「唯一の立法機関◎」

[問題 16]

次の文章中の①～④に適語を入れよ。

憲法は 41 条で、「国会は、( ① )の( ② )機関であって、国の唯一の( ③ )機関である」と定めている。国会が国権の最高機関とされるのは、国会が、( ④ )者である国民が直接選んだ国会議員によって構成されるからである。

[解答欄]

①	②	③	④
---	---	---	---

[問題 17]

次の各問いに答えよ。

(1) 日本国憲法は国会に対して、国の政治を行ううえで重要な地位を与えている。そのことを示した右の資料の空らん X, Y にあてはまる語句をそれぞれ答えよ。

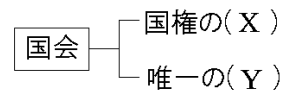

(2) 国会は国権の(X)とされているが、このような地位を認められているのはなぜか。「主権者」という語句を使って説明せよ

[解答欄]

(1)X	Y
(2)	

## 【】 二院制・衆議院の優越

[要点：二院制]

国会は、任期が短く解散制度がある衆議院と、任期が長く解散がない参議院の2つの議院で構成されているが、これを二院制という。二院制をとっている理由は、国民のさまざまな意見をより広く国会に反映させることと、慎重な審議によって衆議院の行き過ぎをおさえるためである。

※出題頻度「二院制◎」「慎重な審議によって衆議院の行き過ぎをおさえるため◎」

「国民のさまざまな意見をより広く国会に反映させるため○」

### [問題 18]

次の文章中の①～④に適語を入れよ。

国会は、任期が短く解散制度がある( ① )院と、任期が長く解散がない( ② )院の2つの議院で構成されているが、これを( ③ )制という。(③)制をとっている理由は、国民のさまざまな意見をより広く国会に反映させることと、( ④ )な審議によって(①)院の行き過ぎをおさえるためである。

[解答欄]

①	②	③	④
---	---	---	---

### [問題 19]

次の各問いに答えよ。

- (1) 国会は衆議院と参議院の2つの議院からなり立っているが、これを何というか。
- (2) 国会が(1)の制度をとっている理由は何か。「意見」「慎重」という語句を使って説明せよ。

[解答欄]

(1)
(2)

[要点：任期・被選挙権・定数などのちがい]

	衆議院	参議院
定数	465人	248人
任期	4年(解散あり)	6年(解散なし)(3年ごとに半数改選)
被選挙権	25歳以上	30歳以上
選挙権	18歳以上	18歳以上

※出題頻度「465人○」「248人○」「4年◎」「6年◎」「25歳以上○」「30歳以上○」「18歳以上○」

[問題 20]

次の表中の①～⑨に適する数字や語句を入れよ。

	衆議院	参議院
定数	( ① )人	( ② )人
任期	( ③ )年(解散( ④ ))	( ⑤ )年(解散なし) ( ( ⑥ )年ごとに半数改選)
被選挙権	( ⑦ )歳以上	( ⑧ )歳以上
選挙権	( ⑨ )歳以上	(⑨)歳以上

[解答欄]

①	②	③	④
⑤	⑥	⑦	⑧
⑨			

[要点：衆議院の優越の根拠]

憲法は、法律の制定、予算の審議・議決、内閣総理大臣の指名などについて、衆議院の優越を定めている。任期が短く解散もあるため国民の意見とより強く結びついている(世論をより敏感に反映する)衆議院の意思を優先させて、国会の意思形成をしやすくするためである。

※出題頻度「衆議院の優越◎」「任期が短く解散もあるため国民の意見とより強く結びついている衆議院の意思を優先させて、国会の意思形成をしやすくするため◎」

[問題 21]

次の文章中の①～③に適語を入れよ。

憲法は、法律の制定、予算の審議・議決、内閣総理大臣の指名などについて、衆議院の( ① )を定めている。( ② )が短く( ③ )もあるため国民の意見とより強く結びついている衆議院の意思を優先させて、国会の意思形成をしやすくするためである。

[解答欄]

①	②	③
---	---	---

[問題22]

次の各問いに答えよ。

- (1) 予算の審議、法律の制定などについては衆議院が参議院より強い権限をもつ。これを何というか。
- (2) 衆議院が参議院より強い権限をもつ根拠は何か。「任期」「解散」「国民」「国会の意思形成」という語句を使って説明せよ。

[解答欄]

(1)
(2)

## 【】 国会の種類

### [要点：国会の種類]

毎年 1 月中に必ず<sup>じょうかい つうじょうこっかい</sup>常会(通常国会)が開かれる。ここでは主として、4 月から始まる新年度の予算が審議される。会期は 150 日間とされ、予算成立後は、法案審議を進める。6 月中ごろに会期が迫るが、その際、<sup>かいきえんちよう</sup>会期延長が行われることがある。

その後、国会は夏休みをへて、秋から<sup>りんじ</sup>臨時会(臨時国会)が開かれる。臨時国会は内閣が必要と認めたときか、あるいはいずれかの議院の総議員の 4 分の 1 以上の要求があったときに<sup>しょうしゅう</sup>召集されることになっているが、実際には毎年 9 月ごろに開かれている。ここでは、もっぱら法案審議が中心になる。

衆議院が解散されて総選挙が行われたときは、総選挙後 30 日以内に<sup>とくべつかい</sup>特別会(特別国会)が召集される。特別国会の目的は<sup>ないかくしりだいじん</sup>内閣総理大臣の指名である。

衆議院の解散中に、必要が生じたときは<sup>きんきゅうしゅうかい</sup>参議院の緊急集会被開かれる。

※出題頻度「常会(通常国会)○」「特別会(特別国会)○」「内閣総理大臣の指名○」  
「臨時会(臨時国会)○」

### [問題 23]

次の文章中の①～⑧に適語を入れよ。

毎年 1 月中に必ず( ① )会が開かれる。ここでは主として、4 月から始まる新年度の( ② )が審議される。会期は( ③ )日間とされ、(②)成立後は、法案審議を進める。6 月中ごろに会期が迫るが、その際、会期延長が行われることがある。

その後、国会は夏休みをへて、秋から( ④ )会が開かれる。(④)会は内閣が必要と認めたときか、あるいはいずれかの議院の総議員の( ⑤ )以上の要求があったときに召集されることになっているが、実際には毎年 9 月ごろに開かれている。ここでは、もっぱら法案審議が中心になる。

衆議院が解散されて総選挙が行われたときは、総選挙後 30 日以内に( ⑥ )会が召集される。(⑥)会の目的は( ⑦ )の指名である。

衆議院の解散中に、必要が生じたときは参議院の( ⑧ )会が開かれる。

### [解答欄]

①	②	③	④
⑤	⑥	⑦	⑧

[問題 24]

次の(1)～(4)にあてはまる国会の種類を書け。

- (1) 衆議院解散後の総選挙の日から30日以内に召集され、内閣総理大臣の指名を行う国会。
- (2) 毎年1回1月に召集され会期が150日間である国会。
- (3) 内閣が必要と認めたとき、または、いずれかの議院の総議員の4分の1以上の要求があった場合に開かれる。
- (4) 衆議院の解散中に緊急の必要があった場合に開かれる。

[解答欄]

(1)	(2)	(3)	(4)
-----	-----	-----	-----

[問題 25]

次の各問いに答えよ。

- (1) 常会は毎年何月に召集されるか。
- (2) 常会の会期は何日間か。
- (3) 常会で必ず審議されることは何か。
- (4) 特別国会は、衆議院の解散後の総選挙の日から( )日以内に召集される。
- (5) 特別国会では、何が行われるか。
- (6) 臨時国会は、内閣が必要と認めたとき、または、いずれかの議院の総議員の( )分の1以上の要求によって召集される。

[解答欄]

(1)	(2)	(3)	(4)
(5)	(6)		



## 【】国会の仕事

[要点：法律の制定]

法律案は国会議員または内閣によって、どちらかの議院に提出される。提出された法律案は、専門の<sup>いいんかい</sup>委員会<sup>しんぎ</sup>で審議され、場合によっては関係者や学識経験者<sup>がくしきけいけんしゃ</sup>の意見を聞く<sup>こうちようかい</sup>公聴会が開かれることもある。その後、法律案は、<sup>ほんかいぎ</sup>本会議に移されて<sup>しんぎ</sup>審議・<sup>ぎけつ</sup>議決が行われる。委員会や本会議で法律案が可決されるためには、<sup>かはんすう</sup>出席議員の過半数の賛成が必要である。可決されれば、他の議院に送られ、同じ手続きを経て、先議の議院と同様に可決されれば法律となり<sup>こうふ</sup>天皇によって公布される。衆議院で可決後、参議院で否決された場合には、衆議院で出席議員の3分の2以上の多数で再び可決すれば法律となる(衆議院の優越)。

※出題頻度「法律案を提出するのは内閣か国会議員○」「委員会◎」「公聴会◎」「本会議◎」「天皇が公布○」

## 【問題 26】

次の文章中の①～⑧に適語を入れよ(または、適語を選べ)。

法律案は国会議員または( ① )によって、どちらかの議院に提出される。提出された法律案は、専門の( ② )会で審議され、場合によっては関係者や学識経験者の意見を聞く( ③ )会が開かれることもある。その後、法律案は、( ④ )会議に移されて審議・議決が行われる。(②)会や(④)会議で法律案が可決されるためには、⑤(総議員／出席議員)の( ⑥ )の賛成が必要である。可決されれば、他の議院に送られ、同じ手続きを経て、先議の議院と同様に可決されれば法律となり( ⑦ )によって公布される。衆議院で可決後、参議院で否決された場合には、衆議院で出席議員の( ⑧ )以上の多数で再び可決すれば法律となる(衆議院の優越)。

【解答欄】

①	②	③	④
⑤	⑥	⑦	⑧

[問題27]

次の各問いに答えよ。

- (1) 図中のAは、法律案や予算案をつくらせて国会に提出できる場所である。Aにあてはまる語句を書け。
- (2) 法律案は各議院の議長に送付され、Bで十分に審議される。Bにあてはまる語句を書け。
- (3) (2)では学識経験者や関係者の意見を聞くためのCが開かれることがある。Cにあてはまる語句を書け。

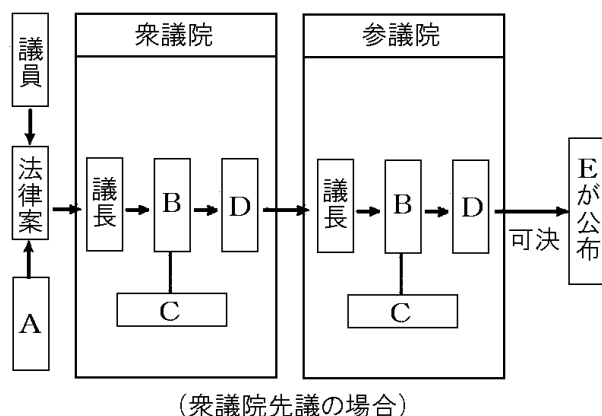

- (4) 議員全員で構成するDの会議は何か。
- (5) 国会が定めた法律を公布するEは誰か。
- (6) 委員会や本会議で法律案などを可決するためには、( ① )議員の( ② )の賛成が必要である。①、②に適語を入れよ。
- (7) 参議院が異なった議決をしたときは、衆議院で出席議員の( )以上の多数で再可決すれば法律となる。( )に適語を入れよ。

[解答欄]

(1)	(2)	(3)	(4)
(5)	(6)①	②	(7)

[要点：予算の審議・議決]

予算の原案は財務省が作成し、内閣が国会に予算を提出する。法律と違って議員が提出することはできない。予算はまず衆議院に提出される。これを予算の先議権という。衆議院で可決した予算を参議院が否決した場合は、必ず両院協議会が開かれる。両院協議会で意見が一致すれば予算は成立する。意見が一致しないときも、衆議院の議決が優先され、予算は成立する。また、参議院が30日以内に議決しないときも、衆議院の議決が優先され、予算は成立する。このように、予算について、憲法は特に強い衆議院の優越を定めている。予算は、否決されたままではすまされない重要事項なので、法律案の場合よりも、衆議院の優越を強くしている。

※出題頻度「衆議院に先議権○」「両院協議会を開いても意見が一致しないとき衆議院の議決が国会の議決となる○」

[問題28]

次の文章中の①～⑤に適語を入れよ。

予算の原案は財務省が作成し、内閣が国会に予算を提出する。法律と違って議員が提出することはできない。予算はまず( ① )院に提出される。これを予算の( ② )権という。衆議院で可決した予算を参議院が否決した場合は、必ず( ③ )会が開かれる。(③)会で意見が一致すれば予算は成立する。意見が一致しないときも、衆議院の議決が優先され、予算は成立する。また、参議院が( ④ )日以内に議決しないときも、衆議院の議決が優先され、予算は成立する。このように、予算について、憲法は特に強い衆議院の( ⑤ )を定めている。予算は、否決されたままではすまされない重要事項なので、法律案の場合よりも、衆議院の(⑤)を強くしている。

[解答欄]

①	②	③	④
⑤			

[問題29]

次の各問いに答えよ。

- (1) 税金などの収入にもとづいて、1年間に必要とする経費の見積もりを何というか。
- (2) (1)の原案をつくる省庁はどこか。
- (3) (1)を国会に提出するのはどこか。
- (4) (1)は先に①(衆議院/参議院)に提出される。これを(1)の( ② )権という。①の( )内から適語を選び、②の( )内に適語を入れよ。
- (5) 予算について、参議院で衆議院と異なった議決をした場合に必ず開かなければならない会は何か。
- (6) (5)を開いても意見が一致しなかった場合はどうなるか。

[解答欄]

(1)	(2)	(3)	(4)①
②	(5)		
(6)			

[要点：内閣総理大臣の指名]

内閣総理大臣の指名も国会の重要な仕事である。国会は、国会議員の中から議決によって内閣総理大臣を指名する。衆議院と参議院が異なる人を指名して、両院協議会でも意見がまとまらなかった場合には、衆議院の議決が国会の議決となる。国会の指名に従って天皇が内閣総理大臣を任命する。

※出題頻度「内閣総理大臣の指名○」「両院協議会でも意見がまとまらなかった場合には、衆議院の議決が国会の議決になる○」

[問題30]

次の文章中の①～⑤に適語を入れよ。

内閣総理大臣の( ① )も国会の重要な仕事である。国会は、( ② )の中から議決によって内閣総理大臣を(①)する。衆議院と参議院が異なる人を(①)して、( ③ )会でも意見がまとまらなかった場合には、( ④ )院の議決が国会の議決となる。国会の指名に従って天皇が内閣総理大臣を( ⑤ )する。

[解答欄]

①	②	③	④
⑤			

[問題31]

次の各問いに答えよ。

- (1) 内閣総理大臣はどのような職務につく人から選出されるか、漢字4字で答えよ。
- (2) 国会は、内閣総理大臣の( ① )を行い、それに従って天皇が内閣総理大臣を( ② )する。①, ②の( )内に適語を入れよ。
- (3) 内閣総理大臣を選出する場合、衆議院と参議院で異なる議決をした場合に結果はどのようなになるか。(両院協議会でも一致しなかったとする)

[解答欄]

(1)	(2)①	②
(3)		

[要点：国政調査権・弾劾裁判所の設置]

国政調査権は、内閣などが行う国政を調査するために、記録の提出や証人の出頭などを要求できる権利である。内閣の政治をチェックしたり、国の政治全般に対して調査したりする権限で、これにより行政権を持つ内閣を抑制することができる。また、調査結果や証人の答弁などをしっかりと公開すれば、国民の知る権利にも応えることになる。

国会は、裁判官が非行や法律違反を犯したときに裁判官を弾劾裁判によって罷免することができる。弾劾裁判所は両議院で選ばれた各7名(計14名)で組織される。戦後、これまでに7回開かれ5人が罷免されている。

※出題頻度「国政調査権○」「弾劾裁判所○」

[問題32]

次の文章中の①、②に適語を入れよ。

( ① )権は、内閣などが行う国政を調査するために、記録の提出や証人の出頭などを要求できる権利である。内閣の政治をチェックしたり、国の政治全般に対して調査したりする権限で、これにより行政権を持つ内閣を抑制することができる。また、調査結果や証人の答弁などをしっかりと公開すれば、国民の知る権利にも応えることになる。

国会は、裁判官が非行や法律違反を犯したときに裁判官を( ② )裁判によって罷免することができる。(②)裁判所は両議院で選ばれた各7名(計14名)で組織される。戦後、これまでに7回開かれ5人が罷免されている。

[解答欄]

①	②
---	---

[問題33]

次の各問いに答えよ。

- (1) 法律案や予算の審議の中で、証人を呼んだり、記録を提出させたりする国会の権限を何というか。
- (2) 国会は、不適任だと訴えられた裁判官をやめさせるかどうかを決める裁判所を設置することができる。何という裁判所か。

[解答欄]

(1)	(2)
-----	-----

[要点：衆議院が優越する場合]

議決事項	議決結果	衆議院の優越
法律案の議決	参議院が衆議院と異なった議決をしたとき。衆議院が可決した法案を参議院が <u>60 日</u> 以内に議決しないとき。	衆議院で出席議員の <u>3 分の 2 以上</u> の賛成で再可決。
予算の先議	予算は先に衆議院で審議される。	
予算の議決 条約の承認	参議院が衆議院と異なった議決をし、 <u>両院協議会</u> で話し合っても意見が一致しないとき。 衆議院が可決した予算等を参議院が <u>30 日</u> 以内に議決しないとき。	衆議院の議決がそのまま国会の議決となる。
内閣総理大臣の 指名	衆参両院で異なった指名をした場合、 <u>両院協議会</u> で話し合っても意見が一致しないとき。 衆議院が指名の議決をした後 <u>10 日</u> 以内に参議院で指名しないとき。	衆議院の議決がそのまま国会の議決となる。
内閣不信任決議	内閣の不信任決議の議決権は衆議院のみに認められる。	

(衆議院と参議院が対等である場合)

憲法改正の発議, 国政調査権, 裁判官の弾劾裁判, 決算の承認
---------------------------------

[問題 34]

わが国では「衆議院の優越」を認めている。これに関して、次の表の①～⑧にあてはまる語句・数字を記入せよ。

議決事項	議決結果	衆議院の優越
法律案の議決	参議院が衆議院と異なった議決をしたとき。衆議院が可決した法案を参議院が( ① )日以内に議決しないとき。	衆議院で( ② )の( ③ )以上の賛成で再可決。
予算の先議	予算は先に衆議院で審議される(このことを予算の( ④ )という)。	
予算の議決 条約の承認	参議院が衆議院と異なった議決をし、( ⑤ )で話し合っても意見が一致しないとき。衆議院が可決した予算等を参議院が( ⑥ )日以内に議決しないとき。	衆議院の議決がそのまま国会の議決となる。
( ⑦ )の指名	衆参両院で異なった指名をした場合、(⑤)で話し合っても意見が一致しないとき。衆議院が指名の議決をした後( ⑧ )日以内に参議院で指名しないとき。	衆議院の議決がそのまま国会の議決となる。
内閣不信任決議	内閣の不信任決議の議決権は衆議院のみに認められる。	

[解答欄]

①	②	③	④
⑤	⑥	⑦	⑧

[問題 35]

国会の仕事のうち、参議院に対し衆議院により強い権限を与えていることがらを次の[ ]からすべて選べ。

[ 法律案の議決 国政調査権 条約の承認 裁判官の弾劾裁判 予算の議決  
憲法改正の発議 内閣総理大臣の指名 ]

[解答欄]

--

## 【】 内閣

## 【】 内閣と行政

[要点：内閣の組織]

国会が定めた法律や予算にもとづいて政治を行うことを行政ぎょうせいという。行政の仕事全体として責任をもってまとめていく機関ないかくが内閣である。内閣は、長たる内閣総理大臣ないかくそうりだいじん しゅしょう(首相)と国務大臣こくむだいにんで構成される。閣議かくぎという会議で政府の方針が決定される。閣議での決定は全会一致で行われる。

国務大臣は内閣総理大臣ないかくが任命にんめいする(国会の承認しょうにん，天皇の任命などは不要である)。国務大臣の選任には2つの条件がある。1つは、選任される国務大臣の過半数かはんすうが国会議員であることである。逆に言えば、国会議員以外から国務大臣を選ぶことができる。条件の第2は、国務大臣は文民ぶんみん(軍人でない人)でなければならないことである。また、内閣総理大臣は任命した国務大臣を自由に罷免ひめんできる。憲法が内閣総理大臣にこのような強い権限けんげんを与えているのは、内閣におけるリーダーシップを發揮はつきできるようにするためである。

※出題頻度「閣議◎」「内閣総理大臣○」「国務大臣◎」「国務大臣は内閣総理大臣が任命○」「過半数が国会議員であること○」

## 【問題 36】

次の文章中の①～⑤に適語を入れよ。

国会が定めた法律や予算にもとづいて政治を行うことを( ① )という。(①)の仕事全体として責任をもってまとめていく機関が( ② )である。(②)は、長たる( ③ )と国務大臣で構成される。( ④ )という会議で政府の方針が決定される。(④)での決定は全会一致で行われる。

国務大臣は(③)が任命する(国会の承認，天皇の任命などは不要である)。国務大臣の選任には2つの条件がある。1つは、選任される国務大臣の過半数が( ⑤ )であることである。逆に言えば、(⑤)以外から国務大臣を選ぶことができる。条件の第2は、国務大臣は文民(軍人でない人)でなければならないことである。また、(③)は任命した国務大臣を自由に罷免できる。憲法が(③)にこのような強い権限を与えているのは、内閣におけるリーダーシップを發揮できるようにするためである。

[解答欄]

①	②	③	④
⑤			



[問題 37]

次の各問いに答えよ。

- (1) 法律や予算にもとづいて政治を行うことを何というか。
- (2) (1)の最高機関は何か。
- (3) (2)の長は誰か。
- (4) (1)の仕事を分担して行っている大臣を何というか。
- (5) (4)を任命するのはだれか。
- (6) (4)の選定についての条件を，文民であること以外で1つ書け。
- (7) (3)が議長となって政府の方針を決める会議を何というか。

[解答欄]

(1)	(2)	(3)	(4)
(5)	(6)		(7)

[要点：内閣の仕事]

(内閣の仕事)

予算・法律	予算・法律案の作成→国会へ提出 予算・法律を執行し，それに必要な <u>政令</u> を定める 行政の <u>指揮監督</u>
外交	外交に関する事務，外国と <u>条約</u> を結ぶ
その他	天皇の <u>国事行為</u> に対する <u>助言</u> と <u>承認</u> <u>最高裁判所長官の指名</u> ・その他の裁判官の任命

※出題頻度「予算の作成○」「条約の締結○」「天皇の国事行為への助言と承認○」

[問題38]

次の表中の①～⑥に適語を入れよ。

(内閣の仕事)

予算・法律	( ① )・法律案の作成→国会へ提出 (①)・法律を執行し、それに必要な( ② )を定める 行政の指揮監督
外交	外交に関する事務，外国と( ③ )を結ぶ
その他	天皇の( ④ )行為に対する( ⑤ )と承認 最高裁判所長官の( ⑥ )・その他の裁判官の任命

[解答欄]

①	②	③	④
⑤	⑥		

[問題39]

次の各問いに答えよ。

- (1) 内閣は、法律案や予算をつくってどこに提出するか。
- (2) 内閣は、外交に関する事務を行い、外国と何を結ぶか。
- (3) 法律で決められたことを実施するために、内閣が定めるきまりを何というか。
- (4) 内閣は、天皇の( ① )行為に対して助言と( ② )をあたえる。①, ②に適語を入れよ。
- (5) 内閣は最高裁判所の長官を( ① )し、その他の裁判官を( ② )する。①, ②に適語を入れよ。

[解答欄]

(1)	(2)	(3)	(4)①
②	(5)①	②	

[要点：各省庁]

出題頻度が高いのは、次の4つの省である。

<small>こうせいろうどうしょう</small> 厚生労働省	年金などの社会保障，医療
<small>もんぶかがくしょう</small> 文部科学省	教育，文化，科学技術の発展
<small>こくどうつうしょう</small> 国土交通省	道路， <small>かせん</small> 河川，鉄道，海上保安， <small>きしやう</small> 気象
<small>ざいむしょう</small> 財務省	国の予算の原案作成，税の徴収

そのほかに、経済産業省，環境省，外務省，防衛省などがある。

※出題頻度「厚生労働省○」「文部科学省○」「国土交通省○」「財務省○」

[問題 40]

次の表中の①～④に適する省を入れよ。

( ① )省	年金などの社会保障, 医療
( ② )省	教育, 文化, 科学技術の発展
( ③ )省	道路, 河川, 鉄道, 海上保安, 気象
( ④ )省	国の予算の原案作成, 税の徴収

[解答欄]

①	②	③	④
---	---	---	---

[問題 41]

次の仕事を担当している省庁を, 右図から選べ。

- ① 教育や文化財保護などの仕事を行う。
- ② 交通機関や道路, 河川などの整備を行う。
- ③ 国の予算の原案作成, 税の徴収や造幣などの仕事を行う。
- ④ 医療や年金などの社会保障, 福祉などの仕事を担当する。
- ⑤ 大使や公使の派遣や受け入れなど国の対外的な仕事を行う。
- ⑥ 諸産業の活性化やエネルギーの確保に関する仕事を行う。
- ⑦ 自衛隊を管理・運営する。
- ⑧ 大気汚染を防ぐための排気ガス規制についての仕事を行う。

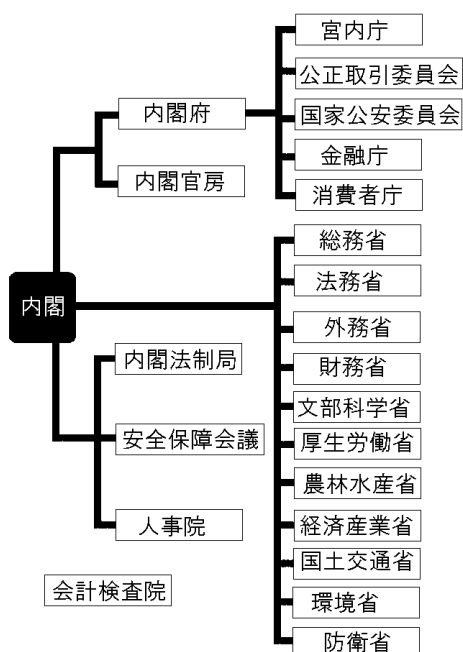

[解答欄]

①	②	③	④
⑤	⑥	⑦	⑧

## 【】 議院内閣制

[要点：議院内閣制]

内閣総理大臣(首相)は、国会議員の中から国会が指名して、天皇が任命する。衆議院で多数をしめる政党の党首が内閣総理大臣に指名されることが多い。国民が直接内閣総理大臣を選ぶのではなく、国民が選挙によって選んだ議員で構成される国会が内閣総理大臣を選ぶ制度をとっている。すなわち、国民主権は、国民→国会→内閣(総理大臣)と、国会を通して間接的に働くことになる。内閣は、国民を背景にもつ国会に対して連帯して責任を負うが、これは、国民→国会→内閣という国民主権の原理の当然の帰結である。したがって、内閣が国会の信任を失えば、存続の基礎を失うことになる。衆議院は内閣の行う行政が信頼できなければ内閣不信任の決議を行うことができる。このように、内閣が国会の信任にもとづいて成立し、国会に対して連帯して責任を負う制度を議院内閣制という。これに対し、アメリカでは、議会の議員と行政の長である大統領を国民が別々に選挙する大統領制がとられている。  
 ※出題頻度「議院内閣制◎」「内閣は国会の信任にもとづいて成立し、国会に対して連帯して責任を負う○」「大統領制△」

[問題 42]

次の文章中の①～⑥に適語を入れよ。

内閣総理大臣(首相)は、国会議員の中から国会が( ① )して、天皇が任命する。衆議院で多数をしめる政党の党首が内閣総理大臣に(①)されることが多い。国民が直接内閣総理大臣を選ぶのではなく、国民が選挙によって選んだ議員で構成される国会が内閣総理大臣を選ぶ制度をとっている。すなわち、国民主権は、国民→国会→内閣(総理大臣)と、国会を通して間接的に働くことになる。内閣は、国民を背景にもつ国会に対して( ② )して責任を負うが、これは、国民→国会→内閣という国民主権の原理の当然の帰結である。したがって、内閣が国会の( ③ )を失えば、存続の基礎を失うことになる。衆議院は内閣の行う行政が信頼できなければ内閣( ④ )の決議を行うことができる。このように、内閣が国会の(③)にもとづいて成立し、国会に対して(②)して責任を負う制度を( ⑤ )制という。これに対し、アメリカでは、議会の議員と行政の長である大統領を国民が別々に選挙する( ⑥ )制がとられている。

[解答欄]

①	②	③	④
⑤	⑥		

[問題 43]

次の各問いに答えよ。

- (1) 内閣は国会の信任にもとづいて成立し、国会に対して連帯して責任を負う。このしくみを何というか。
- (2) (1)に対し、アメリカでは議会の議員と行政の長である大統領を国民が別々に選挙する制度がとられている。何という制度か。

[解答欄]

(1)	(2)
-----	-----

[要点：内閣不信任決議]

衆議院は内閣の行う行政が信頼できなければ内閣不信任の決議を行うことができる。内閣不信任をつきつけられた内閣が行うべき一つの方法は総辞職である。総辞職を行った場合、国会が新しい内閣総理大臣を指名することになる。もう一つの方法は、逆に、衆議院を解散することである。「国民→国会→内閣」という関係からすれば、おかしいような感じがするかもしれないが、解散後行われる総選挙によって主権者たる国民の審判を受けることができるので、国民主権の観点からは、むしろ好ましいといえる。憲法は 69 条で「内閣は、衆議院で不信任の決議案を可決し、又は信任の決議案を否決したときは、10 日以内に衆議院が解散されない限り、総辞職しなければならない。」と定めている。衆議院が解散されてから 40 日以内に衆議院議員総選挙が行われる。そして、選挙後 30 日以内に特別会(特別国会)が開かれる。この時点で、もとの内閣は総辞職を行う。特別会では、新しい内閣総理大臣が指名される。

※出題頻度「内閣不信任決議○」、「衆議院の解散か総辞職○」「特別会(特別国会)○」「内閣総理大臣の指名○」

[問題 44]

次の文章中の①～⑤に適語を入れよ(または、適語を選べ)。

①(国会／衆議院)は内閣の行う行政が信頼できなければ( ② )の決議を行うことができる。(②)をつきつけられた内閣が行うべき一つの方法は( ③ )である。(③)を行った場合、国会が新しい内閣総理大臣を指名することになる。もう一つの方法は、逆に、(①)を解散することである。「国民→国会→内閣」という関係からすれば、おかしいような感じがするかもしれないが、解散後行われる総選挙によって主権者たる国民の審判を受けることができるので、国民主権の観点からは、むしろ好ましいといえる。憲法は 69 条で「内閣は、(①)で不信任の決議案を可決し、又は信任の決議案を否決したときは、( ④ )日以内に(①)が解散されない限り、(③)しなければならない。」と定めている。(①)が解散されてから 40 日以内に(①)議員総選挙が行われる。そして、選挙後 30 日以内に( ⑤ )が開かれる。この時点で、もとの内閣は(③)を行う。(⑤)では、新しい内閣総理大臣が指名される。

[解答欄]

①	②	③	④
⑤			

[問題 45]

次の文章を読み、後の各問いに答えよ。

A 内閣は行政権の行使について、国会に対して責任を負っている。そして、内閣の行う行政を信頼できなければ、衆議院は( ① )の議決を行う。(①)決議が可決されると、内閣は 10 日以内に衆議院を( ② )するか、( ③ )をしなければならない。内閣が衆議院を(②)した場合でも、B 総選挙後の初めての国会で内閣は(③)しなければならない。

- (1) ①～③にあてはまる語句を書け。
- (2) 下線部 A のようなしくみを何というか。
- (3) 下線部 B の国会を何というか。

[解答欄]

(1)①	②	③	(2)
(3)			

【】 公務員・行政改革

[要点：公務員]

行政機関で働く職員を<sup>こうむいん</sup>公務員という。公務員には、中央省庁ではたらく国家公務員と、地方公共団体に働く地方公務員がある。憲法 15 条 2 項は、「すべて公務員は、全体の奉仕者であって、一部の奉仕者ではない。」と定めている。

※出題頻度「公務員○」「全体の奉仕者○」

[問題 46]

次の文章中の①，②に適語を入れよ。

行政機関で働く職員を( ① )という。(①)には、中央省庁ではたらく国家(①)と、地方公共団体に働く地方(①)がある。憲法 15 条 2 項は、「すべて(①)は、全体の( ② )者であって、一部の(②)者ではない。」と定めている。

[解答欄]

①	②
---	---

[問題47]

次の各問いに答えよ。

- (1) 行政機関で働く職員を何というか。
- (2) (1)には2種類あるが、国家公務員ともう1つは何か。
- (3) (1)は日本国憲法では、「○○の○○○」であると定められている。○に漢字 1 字ずつを入れて答えよ。

[解答欄]

(1)	(2)	(3)
-----	-----	-----

[要点：行政権の拡大]

政治の役割を、国の安全保障や治安の維持など最小限のものにとどめようという考え方を「小さな政府」という。これに対して、現代では、政治は人々の生活を安定させるため、社会保障や教育、雇用の確保など、さまざまな仕事を行うべきだとする「大きな政府」の考え方が主流になっている。しかし、行政の規模が大きく複雑になって、政治の重要な決定を行政機関が行うようになるという問題も出てきている。現在の行政については、機械的・形式的に行政を行う官僚主義、見た目は似た施設(例えば、幼稚園と保育園)であっても担当する役所が分かれているような縦割り行政、退職した公務員が、在職中の仕事に関連する民間企業に再就職する天下りなどの問題点がある。

※出題頻度「小さな政府△」「大きな政府△」「官僚主義△」「縦割り行政△」「天下り△」

[問題48]

次の文章中の①～⑤に適語を入れよ。

政治の役割を、国の安全保障や治安の維持など最小限のものにとどめようという考え方を「( ① )政府」という。これに対して、現代では、政治は人々の生活を安定させるため、社会保障や教育、雇用の確保など、さまざまな仕事を行うべきだとする「( ② )政府」の考え方が主流になっている。しかし、行政の規模が大きく複雑になって、政治の重要な決定を行政機関が行うようになるという問題も出てきている。現在の行政については、機械的・形式的に行政を行う( ③ )主義、見た目は似た施設(例えば、幼稚園と保育園)であっても担当する役所が分かれているような( ④ )行政、退職した公務員が、在職中の仕事に関連する民間企業に再就職する( ⑤ )などの問題点がある。

[解答欄]

①	②	③	④
⑤			



[問題 49]

次の各問いに答えよ。

- (1) 政府の役割についてはさまざまな議論がなされてきた。次の考え方を何というか。それぞれ「〇〇〇政府」という形で答えよ。
- ① 政治の役割は国防や治安維持など最小限におさえるべきという考え方。
  - ② 政治は人々の生活を安定させるため、社会保障や教育，雇用の確保など，さまざまな仕事を行うべきだという考え方。
- (2) 一部の公務員が機械的，形式的な行政を行うことを何主義というか。
- (3) 幼稚園と保育園など，見た目は似た施設であっても担当する役所が分かれており，行政のサービス低下の原因にもなっている。このようなことを何行政というか。
- (4) 公務員が退職後に関連企業に再就職することを何というか。

[解答欄]

(1)①	②	(2)	(3)
(4)			

[要点：行政改革]

行政権の拡大は、行政費用の増大と非効率化ひこうりつかをもたらし、財政赤字の一因にもなる。そこで、現在の日本では、簡素かんそで効率的な行政をめざす行政改革ぎょうせいかいかくが進められている。規制緩和きせいかんわはその代表例である。日本は以前は、「政府による細やかな規制や指導によって国民生活を守る」という方針をとってきた。しかし、最近では「規制を少なくし、自由な競争を進めた方が国民の利益になる」との考え方が強くなっている。そこで、許認可権きょにんかけんを見直して規制緩和をはかるなどの施策が進められている。また、公務員の数を減らして行政組織を効率化する、事業の民営化みんえいかをはかって財政を再建するなどの改革も行われている。

※出題頻度「行政改革○」「規制緩和◎」

[問題50]

次の文章中の①～④に適語を入れよ(または、適語を選べ)。

行政権の拡大は、行政費用の増大と非効率化をもたらし、財政赤字の一因にもなる。そこで、現在の日本では、簡素で効率的な行政をめざす( ① )改革が進められている。規制( ② )はその代表例である。日本は以前は、「政府による細やかな規制や指導によって国民生活を守る」という方針をとってきた。しかし、最近では「規制を少なくし、自由な競争を進めた方が国民の利益になる」との考え方が強くなっている。そこで、許認可権を見直して規制(②)をはかるなどの施策が進められている。また、公務員の数を③(増やして／減らして)行政組織を効率化する、事業の④(公営化／民営化)をはかって財政を再建するなどの改革も行われている。

[解答欄]

①	②	③	④
---	---	---	---

[問題51]

次の各問いに答えよ。

- (1) 行政の仕事が拡大して、公務員の数や行政のための費用が増大し、国民の負担も増えてきた。これに対して1980年代から公社の民営化など一連の改革が進められてきたが、この改革を何というか。
- (2) (1)の一環として、たとえば米の販売を免許制から登録制にしたり、ガソリンスタンドにおけるセルフ方式の給油を認めたりするようになってきた。このような動きを何というか。

[解答欄]

(1)	(2)
-----	-----